

箱式直线轴承

加高带定位孔型

■单衬型

NEW
新产品



①代号	类型	内置直线轴承	固定座		使用环境温度
			M 材质	S 表面处理	
LMSHK	单衬	LMB	铝合金	阳极氧化	-20 ~ 80°C

产品特点:带定位孔型与标准型相比,缩短了装置的组装时间、提高了重复定位精度。

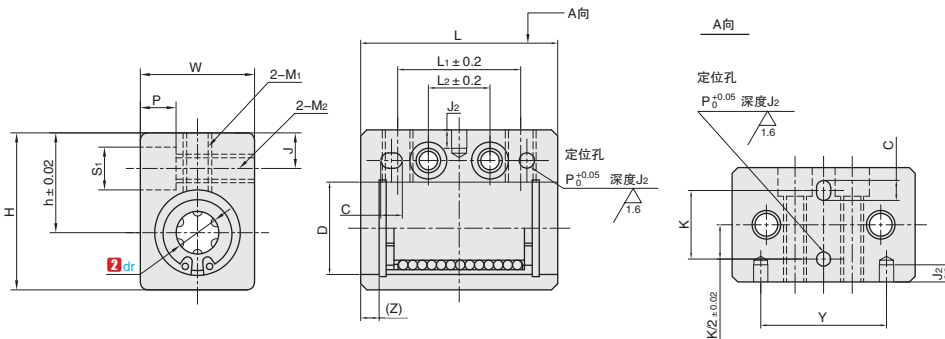

订购编号示例

①代号 - ②内径 dr
LMSHK - d16

LMSHK
单衬

①代号	②内径 dr	D	(Z)	主要尺寸								M1	M2	S1xP	定位孔尺寸					基本额定负载		重量 (g)		
				h	W	H	J	C	B	L	L1				L2	P	C	J2	Y	K	C 动 kgf		C 静 kgf	
LMSHK	8	0 -0.009	15	3.0	16	20	26	5	-	-	32	20	10	M5 (8.5)	M4 (15)	6x5 (M3 螺栓用)	2.5	3.5	3	22	12	26.5	38	40
	10		19	19	26	32	6	-	-	39	27	15	M5 (20)	8x6 (M4 螺栓用)	16	37.2						54.9	80	
	12		21	20	28	34	-	-	40	18			16		M5 (22)	18	41.2	59.8	90					
	13		23	25	30	43	7	-	-		42	28		16	M6 (23)	9x7 (M5 螺栓用)	30	51	78.4	132				
	16	28	27	36	49	7	7	7	47	32	18	M6 (29)	32	20	77.5		118	204						
	20	32	3.8	31	42	54	8	8	8	52	36	18	M8 (15)	M8 (34)	11x8 (M6 螺栓用)	5	6	6	36	26	88.2	137	272	
	25	40	3.2	37	52	65	9	0	9	69	42	22	M10 (17)	M10 (42)	14x10 (M8 螺栓用)						42	98	157	574
	30	45	40	58	71	9	9	9	74	44	22	22	M10 (17.5)	M10 (48)	44	30	157	274	710					

ex.
使用示例

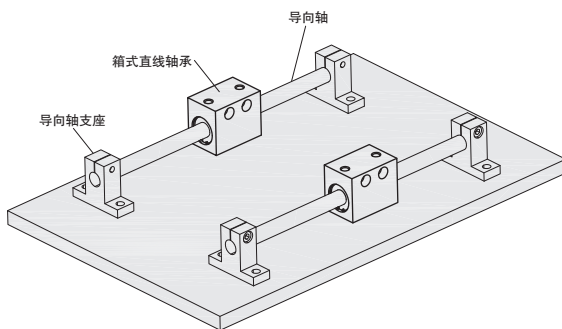

B1
滚珠花键
直线轴承



交货期
7 工作日



1-9 10~
100% 现询